



# DazeBox

Manuale di Installazione, uso e manutenzione

# Sommario

Sommario	2
Capitolo 1 – Introduzione	3
Avvertenza sulle proprietà delle informazioni	3
Dichiarazione di conformità	3
Informazioni sulla sicurezza	3
Garanzia	5
Capitolo 2 - Descrizione	6
Descrizione della macchina	6
Struttura	6
Caratteristiche tecniche	6
Capitolo 3 – Uso	9
Uso previsto	9
Uso non previsto	9
Capitolo 4 - Installazione	10
Fornitura	10
Trasporto e immagazzinamento	10
Verifiche preliminari	11
Criteri generali per la scelta del luogo di installazione	11
Montaggio	12
Collegamento elettrico	13
Messa in funzione	14
Capitolo 5 – Manutenzione	16
Test della protezione differenziale	16
Capitolo 6 – Segnali visivi e allarmi	18
Capitolo 7 – Smaltimento	19
Contatti	20

# 1 – Introduzione

## Avvertenza sulle proprietà delle informazioni

Le informazioni contenute in questo manuale sono di DazeTechnology srl e non possono essere riprodotte né parzialmente né integralmente.

Il presente manuale viene fornito con la macchina al Cliente.

Il Cliente deve attenersi alle indicazioni di utilizzo e manutenzione indicate nel presente manuale; in caso contrario DazeTechnology srl declina ogni responsabilità. Resta inteso che il Cliente è inoltre tenuto ad utilizzare la macchina operando nelle condizioni di “uso previsto” indicate nel presente manuale onde evitare danni a persone o cose.

## Dichiarazione di conformità

DazeTechnology srl dichiara che il dispositivo DazePlug è conforme ai requisiti previsti per il rilascio della Dichiarazione CE di conformità, secondo la Direttiva 2006/42/CE Macchine e la Direttiva 2004/108/CE emc.

## Informazioni sulla sicurezza

Il dispositivo è stato sviluppato, costruito e controllato attenendosi alle norme di sicurezza vigenti. Pertanto, il prodotto non comporta di norma alcun pericolo per persone o cose. La macchina e i suoi componenti sono progettati in modo da non consentirne l'utilizzo anomalo nel caso che ciò possa comportare rischi aggiuntivi per l'utente.

DazeTechnology srl non si assume alcuna responsabilità per eventuali danni a persone o cose derivanti dal mancato rispetto delle norme di sicurezza e di queste raccomandazioni.

Tutte le operazioni di installazione, uso e manutenzione della macchina devono essere effettuate esclusivamente da personale qualificato e autorizzato. DazeTechnology srl non si assume alcuna responsabilità per danni a persone o cose derivanti dall'impiego di operatori non qualificati.



### Avvertenze!

Leggere attentamente queste istruzioni prima di utilizzare il dispositivo.

Il dispositivo deve essere installato da personale qualificato.

Prima di intervenire sulla macchina per operazioni di manutenzione o pulizia, scollegare la macchina dalla linea di alimentazione, scollegando la spina principale. Tutte le operazioni di installazione, uso e manutenzione della macchina devono essere effettuate esclusivamente da personale qualificato e autorizzato.

Il proprietario della macchina (cliente) deve assicurarsi che essa sia adoperata sempre in perfette condizioni. A tal proposito, tenere sempre il dispositivo ben pulito e periodicamente eseguire controlli visivi sulla parte esterna del dispositivo, sul cavo di alimentazione e sulla spina di ricarica, alla ricerca di eventuali danni o residui di sporcizia.

Se la colonnina è danneggiata, deve essere immediatamente scollegata e sostituita.

La stazione di ricarica deve essere utilizzata solo per ricaricare veicoli elettrici e ibridi plug-in. Non connettere con altri dispositivi elettrici.

Il prodotto non possiede un proprio interruttore di rete. Il distacco dalla rete elettrica avviene tramite il connettore del dispositivo e l'interruttore magnetotermico dell'impianto dell'edificio.

Non utilizzare cavi di prolunga per collegare il dispositivo alla rete elettrica.

Assicurarsi che il cavo di alimentazione della colonnina non subisca danni meccanici (piegandolo o schiacciandolo con il veicolo). Al termine dell'utilizzo, porre ordinatamente la spina nell'apposita apertura porta-connettore.

Fare attenzione a non creare danni alla stazione di ricarica.

DazeTechnology srl non si assume alcuna responsabilità per eventuali danni al corpo del prodotto dovuto a sinistri.

Non è previsto né consentito l'utilizzo della macchina in atmosfera esplosiva.

Non è consentita la modifica di parti dei componenti o l'aggiunta di attrezzature facoltative al dispositivo.

Non rimuovere eventuali etichette come i simboli di sicurezza, codici sui cavi o targhette.

Il dispositivo durante il funzionamento non può essere esposto a radiazioni dirette come i raggi solari, poiché possono produrre il surriscaldamento dei contenitori e quindi anche dell'ambiente interno, dove si trovano le apparecchiature elettriche, degradando i materiali isolanti.

Il grado di protezione della macchina è IP44; cioè l'ambiente di utilizzo deve essere pulito, in assenza di polveri o vapori.

## Garanzia

DazeTechnology srl garantisce per il periodo stabilito in accordo con l'Ufficio Commerciale DazeTechnology srl e regolarmente trascritto nel contratto di vendita, il regolare funzionamento della macchina (purché impiegata nelle condizioni di uso previsto).

DazeTechnology srl garantisce tutte le proprie macchine da difetti di fabbrica per una durata di 24 mesi a decorrere dalla data di consegna per l'utilizzo in un turno giornaliero. Tale garanzia consiste nel ripristino dell'efficienza, mediante sostituzione o riparazione gratuita, dei particolari inutilizzabili o inefficienti per difetto di fabbrica e/o errori di assemblaggio. Tale garanzia decade se il difetto è collegabile con:

- Mancata esecuzione degli interventi minimi di manutenzione prescritti sui manuali.

- Incuria.

- Sinistri.

- Tardiva denuncia del difetto.

- Uso improprio.

- Modifica non autorizzata.

- Riparazione con ricambi non originali.

Per ogni componente inviato a DazeTechnology srl per controllo, riparazione o sostituzione, sia esso da eseguire gratuitamente in garanzia od a pagamento se il periodo di garanzia sarà scaduto, il Cliente dovrà obbligatoriamente compilare un documento con i dati di identificazione della macchina ed il maggior numero di informazioni relativi al guasto. Questo consentirà di migliorare il "Servizio Clienti" e minimizzare i costi ed i tempi necessari per la revisione o la sostituzione di pezzi difettosi.

Sottolineiamo che se non riceveremo il pezzo difettoso, entro e non oltre 30 giorni dalla data di spedizione del nuovo pezzo di ricambio, automaticamente provvederemo alla fatturazione.

## 2 - Descrizione

### Descrizione della macchina

9VoZ7dmè un dispositivo per la ricarica dei veicoli elettrici o ibridi plug-in.

La carica è realizzata in modo 3, conformemente alla norma IEC/EN 61851-1, che consiste nel collegamento del veicolo elettrico o ibrido ricaricabile alla rete di alimentazione in corrente alternata utilizzando connettori specifici, in conformità alle norme IEC 62196-1 e 2, e nella presenza di un circuito di controllo pilota all'interno della stazione per la verifica della continuità del conduttore di protezione tra il veicolo e la rete durante la carica. Tale controllo è necessario per garantire che nessuna tensione pericolosa possa scaricarsi attraverso il contatto accidentale di persone inconsapevoli. Il modo 3 è quindi raccomandato per il suo massimo grado di sicurezza e anche per la capacità di erogare correnti elevate.

Il circuito di controllo provvede inoltre alla comunicazione tra la stazione di ricarica ed il veicolo attraverso il circuito PWM (*Ej ahZ L Yi] B dYj d'ic*) descritto nell'allegato A della norma IEC/EN 61851-1: la stazione comunica al veicolo la disponibilità di rete attraverso un segnale modulato in frequenza, il veicolo adatta il carico restituendo il proprio stato attraverso un valore in tensione (per il modo 2 la funzione è realizzata mediante un circuito di controllo pilota "tipico").

### Struttura

Il telaio di 9VoZ7dmè in alluminio, per garantire un'elevata stabilità e rigidità. Il corpo e le parti di scocca sono in plastica.

Ogni elemento progettuale è frutto di approfonditi studi mirati a fornire uno strumento di lavoro ergonomico, agile e intelligente.

### Caratteristiche tecniche

Ingombri corpo macchina: Lunghezza: 335 mm; Larghezza: 277 mm; Altezza 95mm (spina esclusa).

Peso: circa 3 kg.

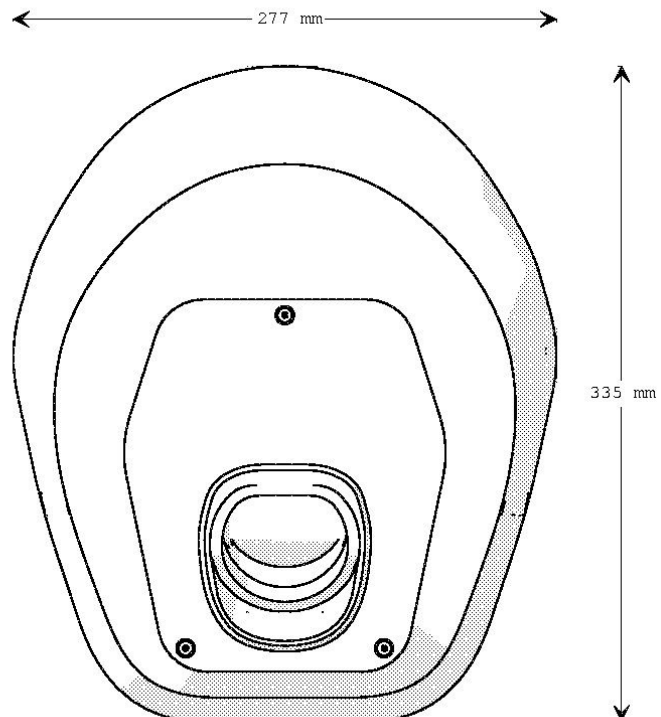

Colori corpo: Bianco lucido RAL9010; Grigio scuro testurizzato RAL9005

Passaggio dei cavi: a giorno. Collegamento con presa a parete.

Configurazione della rete: TT/TN/IT.

Condizioni ambientali di stoccaggio: -30°C a +80°C.

Intervallo di temperature di esercizio a 32 A: da -25°C a +40°C (senza esposizione diretta ai raggi del sole)

Grado di protezione: IP44

Vi sono quattro tipologie di DazePlug per tre differenti potenze di ricarica, in accordo con le esigenze del cliente.

Modello	DazeBox 22	DazeBox 11	DazeBox 7	DazeBox 3
Potenza max.	22 kW	11 kW	7,4 kW	3,7 kW
Alimentazione elettrica	400 V trifase (3P+N+T); 50/60 Hz	400 V trifase (3P+N+T); 50/60 Hz	230 V monofase (1P+N+T); 50/60 Hz	230 V monofase (1P+N+T); 50/60 Hz
Corrente nominale	32 A	16 A	32 A	16 A

## 3 – Uso

### Uso previsto

DazeBox, per applicazioni indoor e outdoor, è adatto per la ricarica nei parcheggi commerciali o privati di veicoli elettrici e ibridi Plug-in. La stazione di ricarica è progettata per essere installata su un muro o una colonna.

DazeBox è stata progettata, costruita, testata e documentata in accordo con le normative vigenti e gli standard di sicurezza.

Le istruzioni presenti in questo manuale devono essere seguite attentamente. In caso contrario si potrebbero creare situazioni di pericolo. Oltre a queste istruzioni devono essere seguite le norme di sicurezza generali per la prevenzione dei rischi.

Questo dispositivo deve essere messo a terra. Nel caso di danno, la connessione a terra riduce il rischio di scossa elettrica.

Le illustrazioni e spiegazioni contenute in questo manuale si riferiscono a una versione tipica del dispositivo. La versione a cui questo manuale è legato potrebbe essere leggermente differente.

In condizioni di funzionamento normali (una volta installata e connessa alla rete), DazeBox è in stand-by, in attesa di carica. Lo stato dei LED è verde pulsato.

Per caricare il veicolo, estrarre il cavo di ricarica afferrandolo sempre dalla spina e mai dal cavo stesso e connetterlo alla presa del veicolo. Lo stato dei LED diventerà verde e blu rotante, perché in accertamento.

Una volta che la macchina è connessa e accetta il cavo, il veicolo è in carica e lo stato dei LED diventerà blu pulsato.

Il ciclo di carica termina disconnettendo il cavo di ricarica. Altri dettagli sono descritti nel manuale rilasciato dal costruttore del veicolo. Al termine, la spina va posizionata ordinatamente nel porta connettore posto al centro di DazeBox.

## Uso non previsto

E' da considerare uso non previsto qualunque condizione di utilizzo in cui non siano rispettate una o più delle condizioni espresse in "Uso previsto".

DazeTechnology srl non si assume nessuna responsabilità per danni a persone o cose derivanti da usi non previsti della macchina.

Non cercare di aprire il dispositivo manualmente.

Non caricare altri strumenti elettrici all'infuori delle vetture elettriche e ibride plug-in.



## 4 - Installazione

L'installazione deve essere eseguita da personale qualificato ed equipaggiato con indumenti protettivi. DazeTechnology srl non si assume alcuna responsabilità per eventuali danni al dispositivo derivanti dal mancato rispetto delle istruzioni fornite.

Qualora l'installazione non fosse esplicitamente da contratto di vendita a responsabilità di DazeTechnology srl, saremo lieti di fornire assistenza nella ricerca di un installatore qualificato.

Non apportare modifiche arbitrarie al dispositivo. La riparazione può essere effettuata solo dal costruttore o da personale specializzato.

Non rimuovere i simboli di sicurezza, avvisi di pericolo, etichette dei cavi o targhette.



Attenzione!

Se sta piovendo o nevicando e DazeBox è situata in ambiente esterno, non aprire il dispositivo. Attendi che il ciclo di ricarica si sia concluso e che il veicolo sia disconnesso prima di aprire il dispositivo

### Fornitura

All'interno dell'imballo viene fornito:

DazeBox con cavo Tipo 2 di 3 metri

Manuale di installazione, uso e manutenzione (il presente documento).

Kit di resistenze

Viti e tasselli

### Trasporto e immagazzinamento

Le parti della macchina sono protette con un telo in PVC robusto e sigillato con nastro adesivo. Il tutto è posizionato in una scatola di cartone.

Non sovrapporre carichi alla scatola. Sulla scatola sono apposti cartelli ben visibili con indicazioni del tipo in figura:

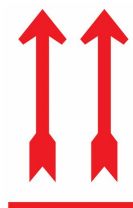

; ^j g/, #Pittogrammi sull'imballaggio. Da sinistra: Non sovrapporre carichi sulla scatola; Non rovesciare; Alto.

Dopo l'immagazzinamento e il trasporto nel luogo di installazione e subito prima dell'installazione, preparare la macchina estraendola dalla scatola e rimuovendo il telo di imballo.

### Verifiche preliminari

Verificare che le varie parti della macchina non presentino danni fisici dovuti a urti, strappi o abrasioni.

Nel caso che si riscontrino dei danni, interrompere la procedura di installazione e segnalare la natura dei danni riscontrati al responsabile della macchina. In caso di necessità, rivolgersi all'ufficio Commerciale DazeTechnology srl.

Pulire la macchina, asportando polvere e residui di teli in PVC e nastri adesivi.

Trasportare la stazione di ricarica manualmente al fine di installarla sulla parete idonea all'installazione.



Attenzione: Durante la movimentazione a mano c'è il rischio di inciampo sul cavo di alimentazione del veicolo.

## Criteri generali per la scelta del luogo di installazione

Prima di iniziare il trasporto delle parti della macchina dalla zona di immagazzinamento al luogo di installazione, verificare l'agibilità del luogo di installazione. Il luogo di installazione deve essere adatto e sgombro da materiali e attrezzature su tutta la superficie richiesta per la movimentazione, tra il luogo di immagazzinamento e il luogo di installazione (compreso).

La posizione scelta per l'installazione della macchina deve consentire un agevole collegamento alla linea di alimentazione elettrica.

Rispettare le disposizioni locali vigenti per le installazioni elettriche, le misure di prevenzione antincendio e le vie di salvataggio nel luogo di installazione.

Non installare il dispositivo in luoghi:

- a rischio di esplosione (ambiente EX).
- adibiti a vie di fuga.
- in cui è possibile la caduta di oggetti (es. scale appese o pneumatici per auto).
- in cui è possibile che venga colpito da getti d'acqua in pressione (es. a causa di impianti di lavaggio, idropulitrici, tubi da giardino).

Se possibile, installare il dispositivo in modo che sia protetto dall'esposizione diretta alla pioggia, per evitare ad esempio il deterioramento per intemperie, il congelamento, i danni dovuti alla grandine o simili.

Se possibile, installare il dispositivo in modo che sia protetto dai raggi diretti del sole.

Rispettare le condizioni ambientali consentite (da -10°C a +55°C).

La superficie su cui è adagiato il dispositivo deve essere piana.

Rispettare le normative nazionali e internazionali vigenti in materia di costruzione e le direttive, ad esempio IEC 60364-1 e IEC 60364-5-52.

Il corretto posizionamento della stazione di ricarica è molto importante al fine del funzionamento dell'apparecchiatura.

Nella scelta della posizione di montaggio tenere conto della posizione dell'attacco di ricarica sul proprio veicolo e del senso di parcheggio abituale: dal momento che il cavo di carica è lungo 3 metri, è importante posizionare la stazione di ricarica nei pressi della posizione della presa del veicolo parcheggiato.

Attorno alla stazione di ricarica è necessario lasciare libero dello spazio per assicurare la comodità di utilizzo della stessa (vedi figura sotto). In caso di montaggio di più DazeBox una vicino all'altra, è necessario lasciare una distanza di almeno 200 mm tra le DazeBox.

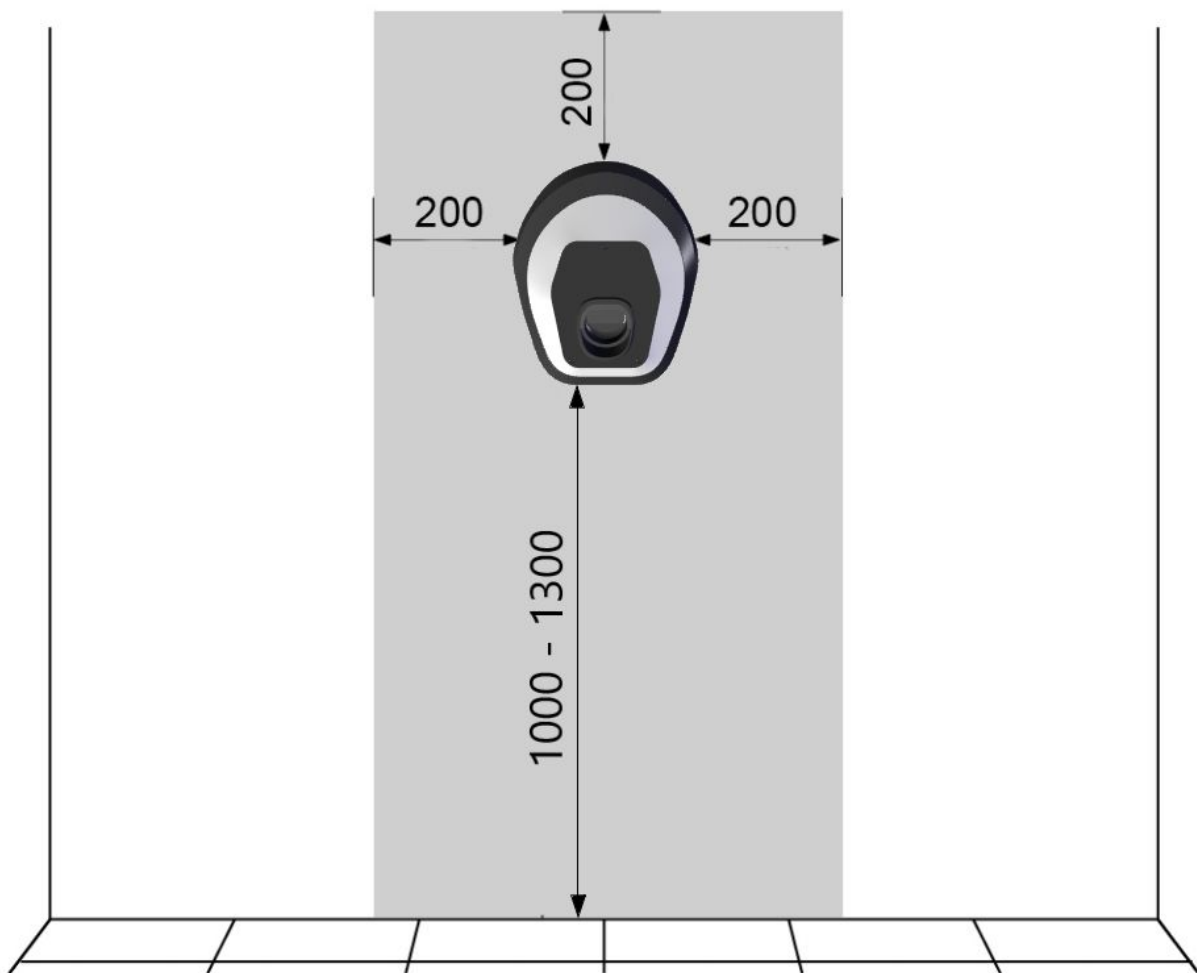

## Montaggio

Il collegamento elettrico (linea di alimentazione) deve essere stato preparato.

Per installare la stazione di ricarica è necessario aprire la copertura svitando 3 viti a brugola. Togliere la piastra nera. Estrarre la scocca in plastica bianca e nera che è ad incastro.

Per il fissaggio a muro è necessario utilizzare 3 tasselli diametro 8 mm e avvitare la piastra di alluminio posteriore del dispositivo.

E' necessario rispettare l'altezza di montaggio: 1000-1300 mm rispetto al bordo inferiore della piastra.

Segnare i tre fori per mezzo di una dima di foratura e una livella a bolla d'aria. In seguito forare i fori di fissaggio e inserire i tasselli.

Avvitare la piastra al muro con le viti idonee per i tasselli.

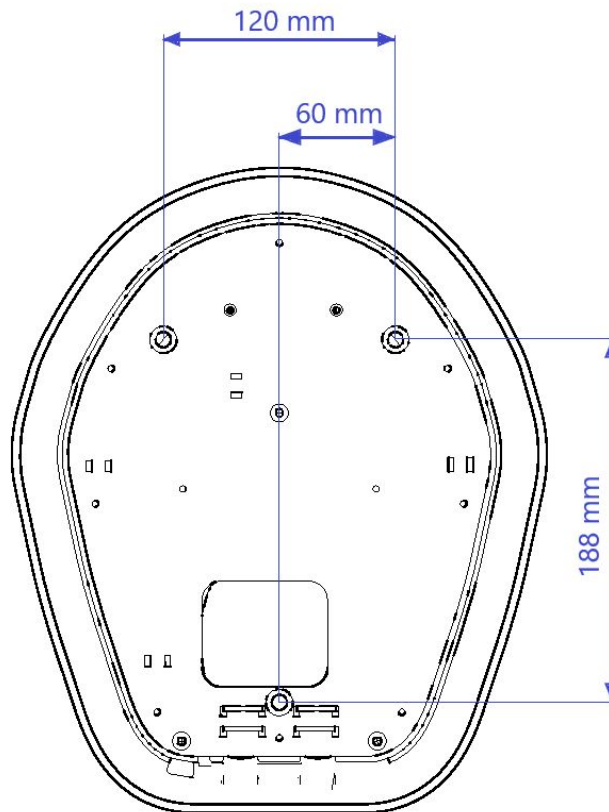

## Collegamento elettrico

### Scelta dell'interruttore differenziale

La linea di alimentazione deve essere installata e cablata in modo fisso nell'impianto domestico già esistente per essere conforme alle disposizioni di legge nazionali vigenti.

Il dispositivo DazeBox deve essere collegato in modo permanente all'impianto elettrico tramite un proprio interruttore differenziale. A tale interruttore differenziale non devono essere collegati altri circuiti elettrici.

L'interruttore differenziale deve essere almeno di tipo A (corrente di intervento di 30 mA). Inoltre è necessario rispettare i requisiti del costruttore del veicolo.

La corrente nominale scelta deve essere adatta all'interruttore magnetotermico e al prefusibile.

Per conoscere la corrente a cui è impostata la propria versione di DazeBox, si veda il codice componente Viridian al suo interno e confrontarlo con il manuale Viridian allegato.

Il collegamento di terra è assicurato dall'impianto dell'utente.

Calcolare la corrente nominale in base ai dati sulla targhetta in modo adeguato alla potenza di carica desiderata e alla linea di alimentazione.

Il dispositivo non è dotato di un proprio interruttore di rete. L'interruttore differenziale e/o l'interruttore magnetotermico della linea di alimentazione fungono da dispositivo di separazione della rete.

Il collegamento elettrico (linea di alimentazione) deve essere stato preparato.

## Impostazione della corrente

La corrente massima prevista dal componente Viridian la si evince dal codice sul componente. Per variare la corrente della stazione di carica è dato in dotazione un kit di resistenze da applicare alla scheda Viridian tra i contatti IC e 0V. Per maggiori informazioni consultare il manuale Viridian in allegato al presente documento.

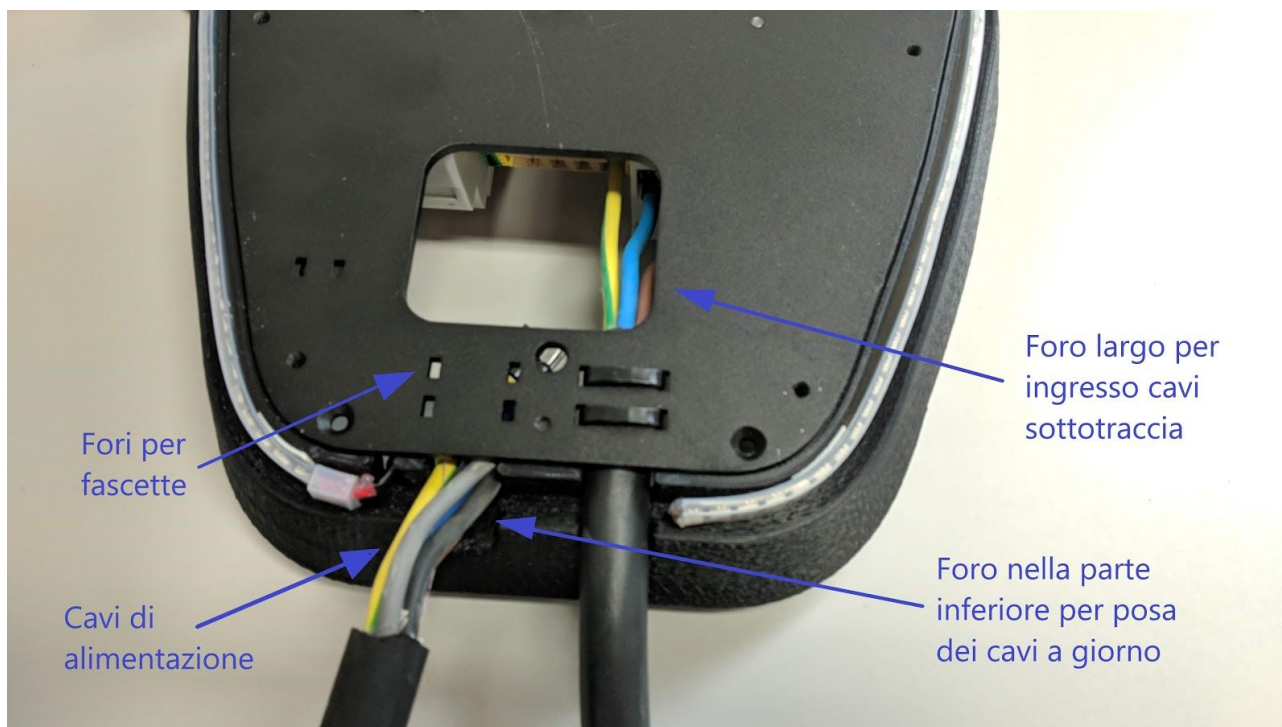

## Posa dei cavi a giorno

I cavi di collegamento possono essere inseriti dalla parte inferiore del dispositivo attraverso l'apertura della custodia nel telaio esterno.

## Posa dei cavi sottotraccia

L'inserimento dei cavi nel dispositivo avviene da dietro, direttamente dalla parete. A tal fine, fare attenzione al corretto posizionamento della DazeBox, affinché l'apertura per il cavo si trovi direttamente sopra il cavo. Rispettare i raggi di curvatura.

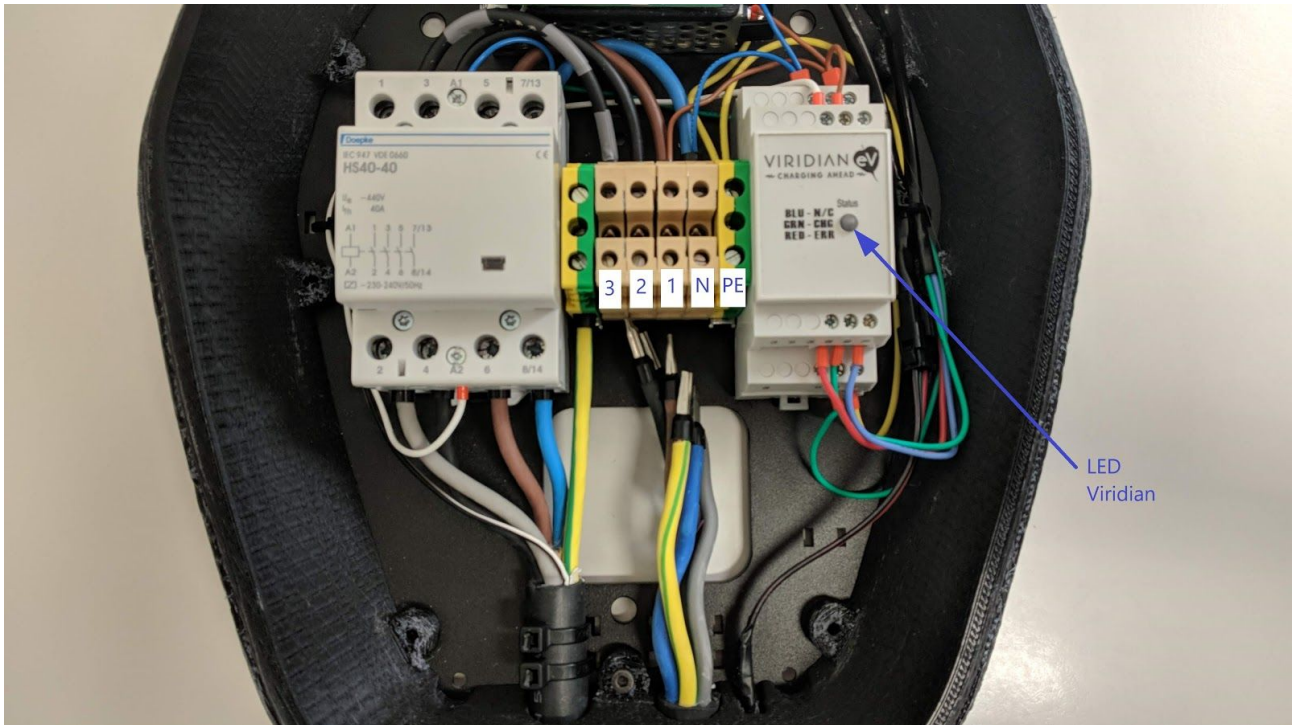

### Collegamento della linea di alimentazione

1. Accorciare i fili di collegamento alla lunghezza adatta. I fili devono essere il più corti possibile.
2. Rimuovere circa 12 mm di isolamento dai fili di collegamento. Per i fili di collegamento sottili si consiglia di utilizzare dei manicotti terminali.
3. Realizzare il collegamento della linea di alimentazione L1, L2, L3, N e PE.
4. Con un cacciavite a stella svitare le viti dei morsetti.
5. Spingere nel morsetto di alimentazione ciascun filo di collegamento con l'isolamento rimosso.
6. Riavvitare le viti per chiudere i contatti e controllare il corretto fissaggio dei cavi di collegamento.

È possibile collegare la DazeBox anche solo in monofase. A tal fine, è necessario utilizzare i morsetti L1, N e PE.

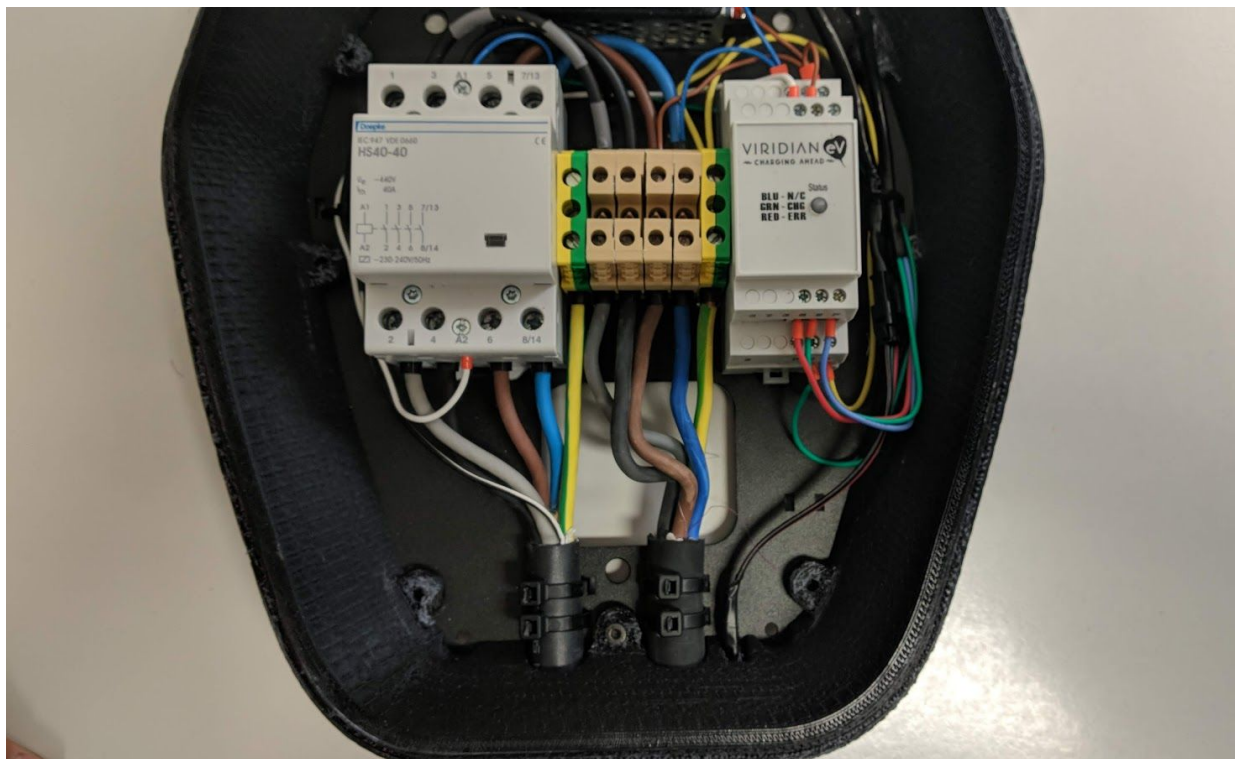

Nell'immagine sopra viene raffigurato il cablaggio finale della DazeBox.

## Messa in funzione

Pulire la zona di collegamento (rimuovere i residui di materiale e lo sporco).

Prima della messa in funzione controllare il corretto fissaggio di tutti i collegamenti a vite e a morsetto.

Inserire la tensione di alimentazione. Dopo l'autotest il LED di stato della scheda Viridian deve accendersi dopo 15-20 secondi in blu e i LED di stato generali si accendono di verde.

Eeguire i controlli iniziali previsti dalle direttive e leggi locali vigenti.

Chiudere la copertura del pannello di connessione della DazeBox.

Montare la copertura della custodia.

Prima di mettere in funzione l'impianto per la prima volta, verificare l'efficacia della/e relativa/e misura/ e di sicurezza secondo le normative nazionali vigenti.

Gli impianti o i dispositivi elettrici devono essere controllati dal realizzatore dell'impianto o del dispositivo prima di essere messi in funzione per la prima volta. Lo stesso vale anche per l'ampliamento o la modifica di impianti o dispositivi elettrici già esistenti. Tuttavia si richiama espressamente l'attenzione sulla necessità di rispettare tutte le disposizioni relative alle misure di sicurezza.

Tra i punti da considerare rientrano i seguenti:

1. Controlli: continuità dei collegamenti del conduttore di protezione, resistenza di isolamento, corrente di intervento dell'interruttore differenziale, tempo di intervento devono essere controllati sulla parte ampliata e/o modificata.
2. Gli strumenti di misura utilizzati devono essere conformi alle normative nazionali, per es. DIN EN 60557 (VDE 0413) "Sicurezza elettrica in reti a bassa tensione fino a CA 1000V e CC 1500V".
3. I risultati di misura devono essere documentati. Sulla base del controllo deve essere stilato un verbale di collaudo da conservare.

## 5 – Manutenzione

Prima di intervenire sulla macchina per qualunque operazione di manutenzione, attendere il completo arresto della macchina e spegnerla azionando l'interruttore principale di arresto. Scollegare la macchina dalla linea di alimentazione, azionando l'interruttore principale sull'armadio elettrico.



### Avvertenze per la sicurezza

- Scollegare il dispositivo dalla rete elettrica
- Verificare l'assenza di tensione elettrica
- Realizzare la messa a terra e cortocircuitare l'impianto
- Delimitare i punti pericolosi



### Avvertenze per il personale autorizzato all'apertura del dispositivo

Prestare attenzione a non danneggiare il dispositivo in seguito all'apertura della scocca

Non aprire il dispositivo in luoghi esterni in condizioni di pioggia

Pericolo di rottura della custodia in plastica:

- Prestare attenzione al riutilizzo delle stesse viti per i vari punti di fissaggio (Figura 10).
- Avvitare con cautela per il rischio di spanare la piastra di fissaggio della scocca
- Non serrare le viti di fissaggio con forza

I componenti elettronici possono subire danni irreparabili in caso di contatto

Prima di maneggiare i gruppi costruttivi provvedere a scaricare le cariche elettriche toccando un oggetto metallico e messo a terra.

Per raggiungere la scatola elettrica all'interno del dispositivo è sufficiente rimuovere le parti di scocca sinistra svitando 5 viti a brugola.

La stazione di ricarica non richiede manutenzione specifica.

Durante la pulizia evitare i possibili danni dovuti a solventi aggressivi, getti d'acqua, materiali abrasivi. Pulire con un panno umido.

Una volta all'anno tutti i collegamenti elettrici devono essere controllati. La stazione di ricarica deve essere aperta e controllata internamente solo da personale elettricista abilitato.

## Test della protezione differenziale

Per garantire un servizio adeguato si raccomanda di alimentare la stazione con una linea dedicata così come ogni presa equipaggiata all'interno è protetta singolarmente con interruttori differenziali magnetotermici. I dispositivi differenziali devono essere verificati periodicamente secondo le norme in vigore; in assenza di regolamentazioni nazionali, i costruttori consigliano di effettuare la verifica ogni mese. Agendo sul pulsante di test il dispositivo deve intervenire immediatamente e in caso contrario contattare il vostro tecnico di fiducia poiché la sicurezza dell'impianto non è più garantita e le persone non sono protette contro i contatti diretti e indiretti.

La presenza di un tal dispositivo di protezione non esonera dall'osservare tutte le precauzioni connesse all'uso della corrente elettrica.



## Assistenza

In caso di necessità di assistenza, rivolgersi al Servizio Assistenza DazeTechnology S.r.l. o (dopo la scadenza del periodo di garanzia) al costruttore della parte di macchina interessata non costruita da DazeTechnology S.r.l..

Attenzione: L'accesso all'interno della scatola elettrica è consentito solo al personale di assistenza qualificato e autorizzato.

## 6 – Segnali visivi e allarmi

Nella parte posteriore della stazione di ricarica, contro il muro, è presente una striscia led che segnala all'utente tre situazioni operative:

Luce verde pulsata: dispositivo in stand-by;

Luce verde e blu rotante: accertamento, attesa per l'inizio della carica;

Luce blu pulsante: dispositivo in funzione, connesso all'auto, carica in corso;

Luce rossa lampeggiante: errore.

Per approfondimenti e elenco dei possibili errori che possono occorrere si veda il manuale Viridian, in allegato al presente manuale.Á

## 7 – Smaltimento

Questo capitolo spiega come disattivare, smontare e smantellare la macchina, indicando i rischi residui che si verificano in queste situazioni e le precauzioni necessarie per neutralizzare tali rischi.

Una volta raggiunta la fine della sua vita tecnica e operativa, la macchina deve essere disattivata, ovvero messa fuori servizio.

### Disattivare l'energia elettrica

Staccare il cavo di alimentazione lato macchina e lato fabbricato. Prima di iniziare la procedura, verificare che il terminale della rete di alimentazione elettrica non sia sotto tensione.

Dopo una corretta esecuzione della procedura di disattivazione appena indicata, non permangono rischi particolari e la macchina può essere dismessa e accantonata o smantellata.

### Smaltimento degli imballaggi

I materiali usati per l'imballo di questo prodotto sono riciclabili e devono essere smaltiti in accordo con le normative in vigore nel paese di utilizzo.

### Messa fuori servizio e smaltimento del prodotto

Quando l'apparato viene dismesso tutti i componenti e i materiali devono essere identificati e separati per consentire il loro riutilizzo e/o riciclo nel rispetto dell'ambiente. I rifiuti di apparecchiature elettriche ed elettroniche (RAEE) devono essere trattati e smaltiti nel rispetto della legislazione vigente, separatamente dai normali rifiuti domestici (simbolo del bidone della spazzatura barrato).



## Contatti

DazeTechnology s.r.l.



**Sede legale:**

Via per Curnasco, 24127, Bergamo, Italia

**Sede operativa:**

Via Aldo Moro 2c, 24030, Almenno San Bartolomeo (BG), Italia

**Mail:**

[head@dazetechnology.com](mailto:head@dazetechnology.com)

**Tel:**

+39 035 1983 1355

**Sito internet:**

[www.dazetechnology.com](http://www.dazetechnology.com)